

**COUPEUSE DE BANC
MOD. SW12Monster**



dal 1946

ED.1-10/12

Rasor® Elettromeccanica S.r.l. est née à Milan en 1946 grâce aux deux associés Spinelli et Ciminaghi. Depuis plus de soixante ans la société produit des systèmes de coupe automatisés, des unités de coupe pour des applications textiles et des machines à couper électriques et pneumatiques.



Née comme point de référence pour la coupe dans le domaine textile, les produits Rasor® sont aujourd'hui largement utilisés dans d'autres secteurs, tels que secteur chimique, de l'automobile, nautique, sportif, de l'ameublement.

Rasor® peut se vanter d'une continuité professionnelle de trois générations, grâce au support fondamental du membre fondateur, à sa passion, son dévouement et son expérience qui dure soixante-dix ans.

La caractéristique qui distingue Rasor® est que chaque phase de l'usinage, de la conception au produit emballé pour la livraison, a lieu dans la société elle-même, grâce à des opérateurs grands professionnellement sur la même longueur d'ondes de son esprit et de celui de ses fondateurs, pour assurer la qualité qui représente le point de force sur lequel Rasor® a marqué son activité dès le début.

Cet esprit engage journallement la société pour l'amélioration de la qualité du produit et l'ouvre à l'étude et au développement de nouveaux matériels et de nouvelles technologies.

REMERCIEMENTS

Cher Client,

tout d'abord nous vous remercions pour avoir choisi un produit fabriqué par Rasor® Elettromeccanica S.r.l.

Depuis plusieurs années Rasor® est un point de repère dans le domaine des équipements destinés à la coupe dans les secteurs textile, de l'habillement, de l'ameublement, de la couture, des installations sportives, chimique, de l'automobile, nautique et des matériaux isolants.

Sa production est depuis toujours synonyme de fiabilité, témoignée par la satisfaction de ses nombreux Clients.

La Qualité Rasor® est le pivot de toutes les activités de la société, afin de fournir au Client un service totalement correspondant à ses attentes et à ses exigences pour ce qui est de la qualité du produit, de la fiabilité dans les livraisons et de la disponibilité de produits finis.

Toutes les parties des dispositifs ont été conçues et produites pour assurer des performances optimales. Afin de maintenir un niveau de qualité élevé et d'assurer une longue fiabilité des produits Rasor®, nous invitons nos Clients à n'utiliser que des pièces de rechange originales et à contacter la maison mère pour n'importe quelle intervention d'entretien.



Ce manuel d'emploi est une partie intégrante de la coupeuse de banc SW12M et il doit être lu avec attention avant de l'employer car il fournit des instructions importantes sur la sécurité de l'installation, de l'emploi et de l'entretien. Il doit donc être conservé avec soin.



d'utiliser la coupeuse de banc SW12M, lire attentivement les normes générales de sécurité indiquées ci-dessous.

- **EMBALLAGE.**

Après avoir enlevé l'emballage s'assurer que la machine soit intacte. En cas de doute ne pas l'utiliser et s'adresser à un Centre d'Assistance Autorisé. Ne pas laisser des éléments éventuels de l'emballage (sachets en plastique, polystyrène expansé, carton, etc.) à la portée des enfants ou des handicapés car ils sont des sources potentielles de danger.

- **EVITER LES MILIEUX DANGEREUX.**

Faire en sorte que les composants de la coupeuse de banc SW12M n'entrent pas en contact avec des surfaces humides ou mouillées.

- **TENIR LOIN LES ENFANTS.**

Aucune personne étrangère (surtout les enfants) ne doit s'approcher de la zone de travail.

- **CABLE D'ALIMENTATION.**

Faire en sorte que le fil de l'alimentation électrique n'entre pas en contact avec des objets chauds, des surfaces pointues ou des bords tranchants. Ne jamais tirer le fil d'alimentation de la machine. Ce fil ne doit jamais être remplacé par l'utilisateur au cas où il serait endommagé. Si nécessaire, s'adresser à du personnel professionnellement qualifié.

- **TENIR TOUJOURS EN ORDRE LE LIEU DE TRAVAIL.**

Le lieu de travail doit être toujours tenu en ordre et bien éclairé; aucun liquide ou trace d'huile ne doivent être présents.

- **UTILISER TOUJOURS LA COUPEUSE DE BANC SW12M DE FAÇON APPROPRIÉE.**

Effectuer seulement les travaux pour lesquels la machine a été fabriquée; ne pas l'utiliser pour des travaux inappropriés.

- **RESPECTER L'EMPLOI.**

Ne pas couper des matériels trop épais et vérifier toujours la condition de la lame.

- **EVITER TOUTE MISE EN MARCHE ACCIDENTELLE.**

Avant de connecter la coupeuse de banc SW12M, s'assurer que tout soit installé correctement.

- **HABITS DE TRAVAIL.**

Ne pas utiliser de vêtements larges ou d'accessoires qui peuvent se prendre dans les parties en mouvement.

- **LUNETTES DE SECURITE ET GANTS DE PROTECTION A MAILLE METALLIQUE.**

Utiliser toujours des lunettes et des gants de protection à maille métallique homologués Rasor pour les opérations d'emploi et d'entretien (conformément à la norme UNI EN 388:2004).

- **PIECES DE RECHANGE.**

Pour l'entretien et le remplacement utiliser seulement des pièces de rechange originales. L'entretien de la lame doit être effectué seulement par des techniciens Rasor®.

- **INSTALLATION.**

Toute installation non conforme à ce qui est indiqué peut compromettre votre sécurité et faire échoir la garantie.

Lettre d'information

L'installateur et le technicien chargé de l'entretien doivent connaître le contenu de ce manuel. Bien que les caractéristiques principales du type d'équipement décrit ne changent pas, la **Société Rasor® Elettromeccanica S.r.l.** se réserve le droit de modifier les parties, les détails et les accessoires qu'elle jugera nécessaires afin d'améliorer la machine, ou pour des exigences de caractère constructif ou commercial, en n'importe quel moment et sans être obligé à mettre à jour tout de suite ce manuel.

FR

4



ATTENTION



TOUS LES DROITS SONT RESERVES SELON LES INTERNATIONAL COPYRIGHT CONVENTIONS,

La reproduction de n'importe quelle partie de ce manuel, en n'importe quelle forme, est interdite sans l'autorisation écrite de la Société Rasor® Elettromeccanica S.r.l. Le contenu de ce guide peut être modifié sans préavis. Tous les soins ont été pris pour rassembler et contrôler la documentation contenue dans ce manuel afin de rendre ce guide le plus complet et compréhensible possible.

Rien de ce qui est contenu dans cette publication ne peut être interprété comme garantie ou condition explicite ou implicite - y compris, non en voie limitative, la garantie d'aptitude pour un but particulier. Rien de ce qui est contenu dans cette publication ne peut être interprété comme modification ou assertion des termes de n'importe quel contrat d'achat.

Les machines de la Société Rasor® Elettromeccanica S.r.l. ne sont pas prévues pour fonctionner dans des milieux avec danger d'explosion et à haut risque d'incendies et elles ne peuvent ni couper des matériels mouillés ou humides ni travailler en cas de pluie. En cas de pannes ou de fonctionnement incorrect la coupeuse de banc SW12M ne doit pas être utilisée jusqu'à ce que le Service d'Assistance Technique ne termine la réparation.

Service Assistance Technique



Pour toute information s'adresser à
RASOR® ELETTRMECCANICA S.r.l.
Via V. Caldesi, 6; 20161, MILANO (MI) - ITALY
Tél: +39.02.66221231; Fax: +39.02.66221293
e-mail: info@rasor-cutters.com
web: www.rasor-cutters.com

ATTENZIONE



La configuration originale de la machine ne doit absolument pas être modifiée. Lorsqu'on reçoit la machine contrôler que la fourniture corresponde aux spécifications de la commande. En cas de non-conformité informer immédiatement la Société Rasor®. S'assurer aussi que la machine n'ait pas été endommagée pendant le transport.



2. TRANSPORT ET EMBALLAGE

La coupeuse de banc est livrée dans une boîte en carton contenant plusieurs options. Le codage du produit commandé et le numéro de série sont indiqués sur l'emballage extérieur (voir dessin 1). A l'intérieur de l'emballage il y a aussi les accessoires suivants, contenus dans un sachet:

- 1) Lame polygonale;
- 2) Clé papillon pour désassemblage écrou lame;
- 3) Câble schuko sans fiche;
- 4) Fusible;
- 5) Poinçon pour désassemblage lame.

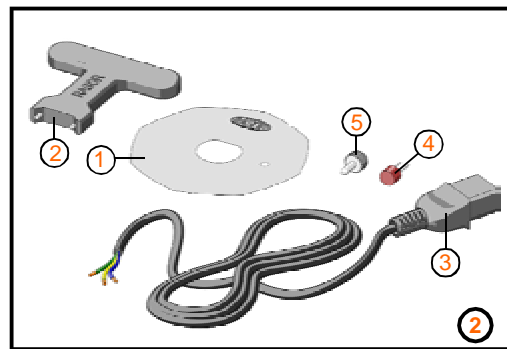

3. DONNEES DE PLAQUE

La plaquette d'identification du fabricant et de conformité à la NORME 2006/42/CE est appliquée sur la partie frontale de la coupeuse de banc; elle est représentée ci-dessous. Ne jamais enlever pour quelque raison que ce soit cette plaquette, même si la machine était revendue. Pour toute communication avec la Société constructrice il est toujours nécessaire de mentionner le numéro de série (écrit sur la plaquette elle-même). Sur le câble d'alimentation électrique de la machine il y a des pictogrammes illustrant les avertissements de sécurité qui doivent être respectés par toute personne affectée à l'utilisation de la machine. Au cas où ces indications ne seraient pas respectées, la Société constructrice décline toute responsabilité pour tout dommage aux personnes et aux objets, l'opérateur lui-même étant le seul responsable devant les organismes compétents.

| | | | | | | | | | | | | | | | | | | |
|---------------------|---|----------------------------|-------|-----|--|---|---------|----|-------|---|-----|----|-----|-------|-----|----------|----|---|
| Modèle | | Double isolation classe II | | | | | | | | | | | | | | | | |
| Données électriques | <table border="1"><tr><td>MODEL</td><td>SW12M</td><td>Nr.</td><td></td></tr><tr><td>V</td><td>220/230</td><td>Hz</td><td>50/60</td></tr><tr><td>A</td><td>2,5</td><td>IM</td><td>350</td></tr><tr><td>G/min</td><td>550</td><td>ANN/YEAR</td><td>20</td></tr></table> | MODEL | SW12M | Nr. | | V | 220/230 | Hz | 50/60 | A | 2,5 | IM | 350 | G/min | 550 | ANN/YEAR | 20 | Numéro de série Année de fabrication |
| MODEL | SW12M | Nr. | | | | | | | | | | | | | | | | |
| V | 220/230 | Hz | 50/60 | | | | | | | | | | | | | | | |
| A | 2,5 | IM | 350 | | | | | | | | | | | | | | | |
| G/min | 550 | ANN/YEAR | 20 | | | | | | | | | | | | | | | |

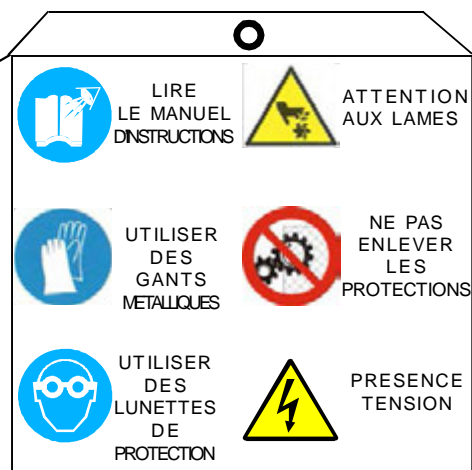
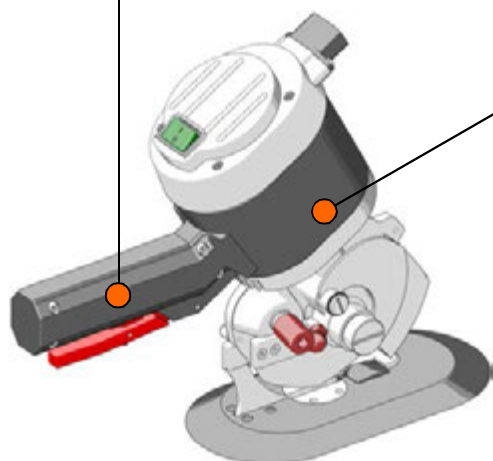

4. DESCRIPTION DU PRODUIT

FR
6

L'appareillage décrit dans ce manuel est une coupeuse de banc modèle SW12M indiquée pour la coupe de matériels résistants. Grâce au principe de coupe de la lame/contre-lame toujours en contact et à la qualité supérieure de l'acier de la lame fournie, la coupeuse de banc SW12M garantit la séparation nette sans effilochages des deux bords de matériel coupé. L'appareillage est extrêmement versatile, léger et précis pendant l'opération de coupe. Grâce à l'emploi d'une base coulissante à coussinets et d'un système de coupe efficace avec lame polygonale il est possible d'utiliser la coupeuse de banc pour la coupe non seulement dans le secteur textile et celui de corroierie, mais aussi dans plusieurs secteurs industriels comme la coupe de polymères, d'isolants thermo-acoustiques, d'ouates, de néoprène, de filtres, de fibres synthétiques et similaires, de moquettes et du garnissage des voitures et des bateaux, de fibre en verre et de fibre en carbone. Le diamètre de la lame de 120mm et la puissance du moteur de 350 Watt donnent à cette coupeuse de banc des capacités considérables de coupe pour ce qui est de l'épaisseur (jusqu'à 5 cm). La base ample coulissante à coussinets permet de faire glisser la coupeuse sur le banc sans le moindre effort. Grâce à la présence d'une affûteuse assemblée sur la tête de la coupeuse, il est possible d'affûter la lame à n'importe quel moment, sans la désassembler. Après avoir effectué cette opération les opérations de coupe peuvent recommencer immédiatement. Un moteur à puissance élevée, parfaitement équilibré, avec un nombre élevé de tours et ne demandant aucune opération d'entretien, réduit au minimum les vibrations, ce qui assure la conformité des coupeuses de banc au Décret Législatif n°187 du 19/8/2005 qui accueille la Directive Européenne n°2002/44/CE sur les risques dérivant des vibrations mécaniques. Les parties mécaniques sont réalisées en acier et en bronze à haute résistance et demandent une lubrification après plusieurs heures de travail.

Éléments du dispositifs

| | | | |
|---|--|----|---|
| 1 | Interrupteur avec lumière | 9 | Lame polygonale |
| 2 | Couverture moteur | 10 | Pied |
| 3 | Prise électrique | 11 | Graisseur |
| 4 | Carcasse moteur | 12 | Cran de sécurité pour habilitation levier de commande |
| 5 | Bouton affûteur | 13 | Levier de commande |
| 6 | Support moteur | 14 | Poignée |
| 7 | Protection antérieure mobile | 15 | Pied de complément |
| 8 | Plate-forme à rouleaux garnie de Téflon® | 16 | Contre-lame |

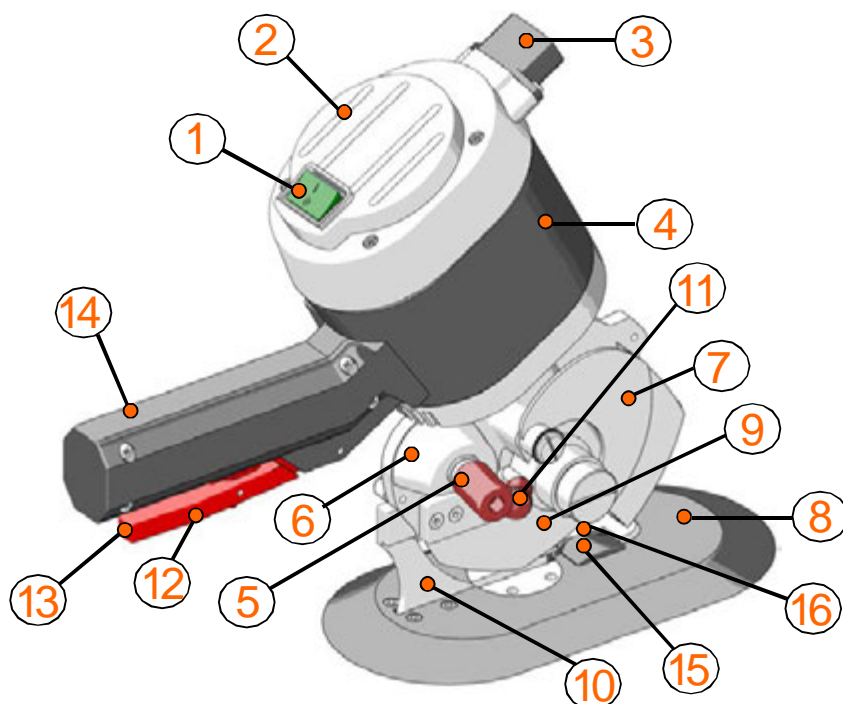

5. CARACTERISTIQUES TECHNIQUES

| Caractéristiques coupeuse de banc SW12M | |
|--|--------------------------------------|
| Diamètre lame | 120 mm avec contre-lame en métal dur |
| Vitesse lame | 550 tours/min |
| Hauteur utile coupe | 50 mm environ |
| Puissance moteur | Monophasé 220 V - 350 W |
| Absorption maximale | 2,5 A |
| Poids (avec câble d'alimentation) | 3,300 Kg |
| Poids avec emballage | 4,400 Kg |
| Longueur câble électrique | 1,5 mt |
| Luminosité minimale pour les opérations de travail | LUX 200 |
| Vibrations lors du démarrage | < 2,5 m/s ² |
| Température | 0 ~ 55°C |
| Humidité | 10 ~ 95% sans condensation |

| Caractéristiques lames disponibles | |
|------------------------------------|--|
| 12SHSS | Lame 8 côtés Ø 120 mm, en Acier H.S.S. |
| 12DHSS | Lame 12 côtés Ø 120 mm, en Acier H.S.S. |
| 12CSW | Lame circulaire Ø 120 mm, en Acier Extra |
| 12SHSSTN | Lame 8 côtés Ø 120 mm, en Acier H.S.S. recouverte TIN |
| 12DHSSTN | Lame 12 côtés Ø 120 mm, en Acier H.S.S. recouverte TIN |
| 12SHSSTF | Lame 8 côtés Ø 120 mm, en Acier H.S.S. recouverte Teflon |
| 12SMD | Lame 8 côtés Ø 120 mm, en Métal dur intégral |

Les données techniques sont indicatives et peuvent varier sans préavis

6. BRUIT PRODUIT

Le niveau de pression acoustique maximum émise par la coupeuse de banc SW12M est pareil à environ 60 dB (A). Le bruit aérien a été détecté en conformité avec la norme UNI EN ISO 11202. Les niveaux de bruit émis par le dispositif à des distances différentes de détection (sans aucun système de filtration des ondes sonores) varient de peu de db (A)

NOTE

On conseille aux propriétaires de la coupeuse de banc SW12M d'en vérifier la conformité avec la Directive pour la protection des travailleurs D.L. N.277 ARTICLE IV (DU 15-08-91). L'emploi de casques antibruit est obligatoire.

7. DOMAINE D'APPLICATION

La coupeuse de banc SW12M a été conçue, fabriquée et assemblée pour la coupe de tissus et matériels de tous les types, non métalliques, non plastiques ou non ligneux à l'aide de lames rotatives circulaires.

L'équipement ne doit pas être utilisé:

- dans des milieux avec des atmosphères explosives;
- en présence de poussière fine ou de gaz corrosifs;
- sur des matériels mouillés ou humides;
- pour couper des matériels plastiques, métalliques et ligneux.

Il est interdit d'utiliser la coupeuse de banc SW12M pour des usinages différents de ceux qui sont indiqués ci-dessus car cela peut être dangereux.

8. INSTRUCTIONS POUR L'EMPLOI

Pour pouvoir travailler en sécurité, on recommande de suivre les instructions ci-dessous.

- L'usinage doit être effectué en respectant rigoureusement les normes de sécurité du pays où la machine est vendue.
- Il est **ABSOLUMENT INTERDIT** de fumer pendant les opérations d'installation, d'emploi ou de mise en place de la coupeuse de banc.
- Le client s'engage à respecter et à faire respecter par ses employés et par les personnes desquelles il est responsable, toutes les normes de lois et les réglementations en vigueur en matière de sécurité, prévention des accidents du travail et hygiène du travail.

Le client s'assume donc la responsabilité de suivre scrupuleusement toutes les normes de lois et les réglementations en vigueur et les dispositions spéciales en vigueur à l'intérieur des structures sportives ou publiques que le client déclare de connaître pour en avoir été préalablement informé.

- La coupeuse de banc fonctionne même sans protection de sécurité. Cette protection ne doit **JAMAIS** être enlevée.
- Vérifier toujours la résistance du matériel à couper et le type de lame qu'on est en train d'utiliser.
- Le client devra équiper le personnel non seulement des dispositifs de protection individuelle nécessaires pour effectuer les opérations, mais aussi des systèmes de protection prescrits par le fabricant par rapport à des conditions de risque spécifiques de l'installation et/ou de la zone où ce personnel doit travailler.
- Un seul opérateur doit utiliser la coupeuse de banc et il doit rester toujours derrière la poignée de guidage. Ne jamais effectuer de réglages avec la lame en marche ou avec la fiche connectée.
- Faire toujours attention à la position du câble électrique pour empêcher qu'il soit coupé ou endommagé par la lame.
- La coupeuse de banc SW12M peut être assemblée sur les machines O.E.M. à condition que leur structure originale ne soit pas du tout modifiée. Dans le cas contraire, l'intervention doit être certifiée par Rasor®.

9. CONNEXION ELECTRIQUE

Il faut tout d'abord s'assurer que les lignes soient à même d'alimenter correctement la coupeuse, tout en respectant les normes de sécurité (pour les caractéristiques requises voir par. 5).

ATTENTION 

On conseille d'installer avant la coupeuse un dispositif magnétothermique "sauve vie" et de s'assurer que le circuit de terre soit efficace. Avant d'opérer sur les câbles d'alimentation déconnecter la fiche du réseau. Contrôler aussi que les connexions et les protections électriques correspondent aux valeurs de Force Motrice et de Données de plaque (tension et courant) demandées par les différents circuits électriques. Toute connexion à la terre défectueuse peut provoquer des conditions de non sécurité. Tout dommage éventuel n'est pas à la charge de Rasor®. Pour tous les travaux électriques, en se référant à ce qui est prévu par la norme CE 11-27/1, le personnel adopté doit avoir les conditions requises par la norme. Pour les travaux sous tension l'employeur doit en attester l'aptitude, après une formation. Comme la coupeuse SW12M est fournie sans fiche, l'utilisateur doit en connecter une du type homologué dans le pays où elle est utilisée. Pour les pays européens on demande une prise modèle Schuko (voir figure 3). Le câble électrique est pourvu de mise à la terre jaune et vert. Ne jamais varier la longueur du câble fourni.

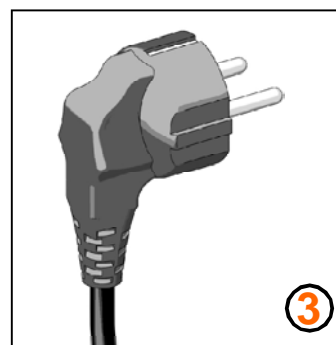

10. RISQUES RESIDUELS

Bien que la coupeuse de banc soit sûre, les opérateurs doivent faire attention à éviter toute situation potentiellement dangereuse pour leur sécurité et pour celle d'autrui.

- ⊗ A la fin des opérations de travail le moteur et les parties métalliques peuvent être chauds.
- ⊗ La lame peut fonctionner même si les protections sont désassemblées.

11. EMPLOI

Pour l'emploi manuel de la coupeuse de banc suivre les instructions ci-dessous:

- 1) Placer le matériel à couper sur une table;
- 2) Connecter la coupeuse à l'alimentation électrique (voir figure 4);
- 3) Mettre le matériel au-dessus du pied de coupe;
- 4) Régler la protection mobile antérieure en fonction de l'épaisseur du matériel à couper;
- 5) Presser l'interrupteur; quand il est activé, il s'allume d'une lumière verte (voir figure 5);
- 6) Presser le levier d'allumage après avoir déplacé le cran de sûreté (voir figure 6);
- 7) Pousser la coupeuse de banc dans la direction désirée, tendre autant que possible le matériel devant elle en évitant qu'il se fronce dans la partie frontale de la coupeuse elle-même. Pour fonctionner la coupeuse doit être appuyée sur une surface et elle doit être faite glisser grâce aux rouleaux placés sous la plate-forme glissante.

NOTE

La poussée sur la coupeuse de banc doit être la plus uniforme possible. Pour pouvoir effectuer avec précision des coupes linéaires (et suivre des parcours prédéterminés), on conseille aussi d'utiliser la pointe à flèche (voir point "A" dans la fig.7).

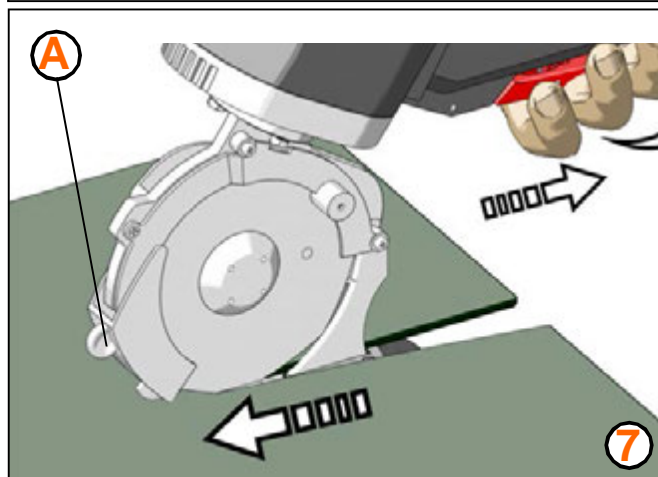
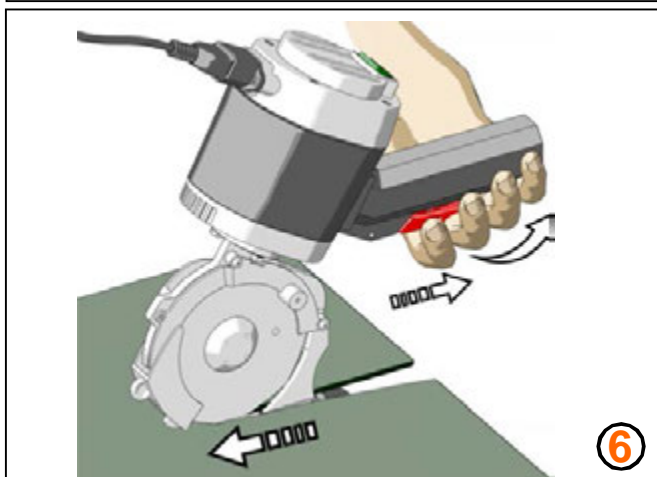
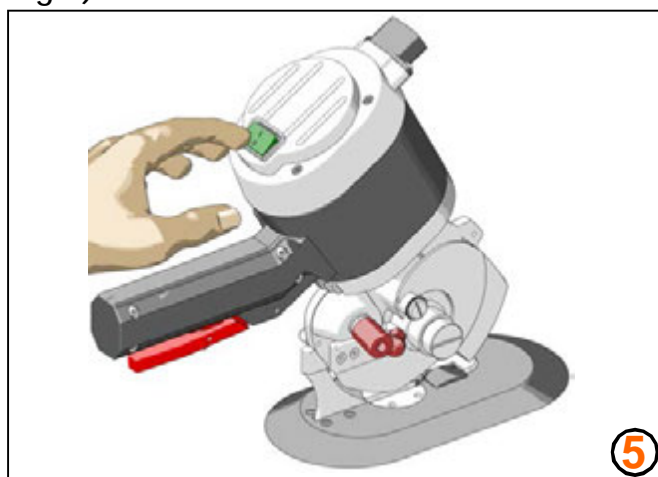
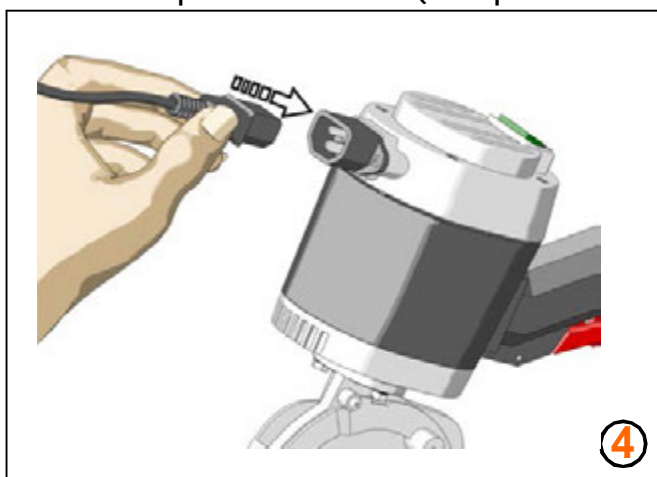

12. AFFUTAGE DE LA LAME

Après quelques heures d'emploi continu de la coupeuse, ou si la coupeuse elle-même perd la capacité de coupe, il est nécessaire de procéder à l'affûtage de la lame.

FR
10

Pour effectuer cette opération, mettre en marche la lame et presser l'affûteuse "2" sur la lame elle-même (en pressant le bouton "1", comme indiqué dans la figure 8), pendant 3-4 secondes.

Répéter l'opération 2-3 fois.

Si la procédure d'affûtage n'est pas efficace, vérifier l'usure de la meule en émeri "3" (voir figure 9).

Si la meule "3" est trop usée ou sale, la remplacer.

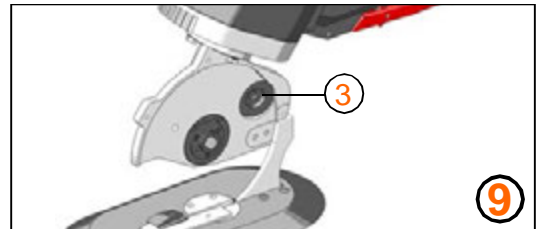
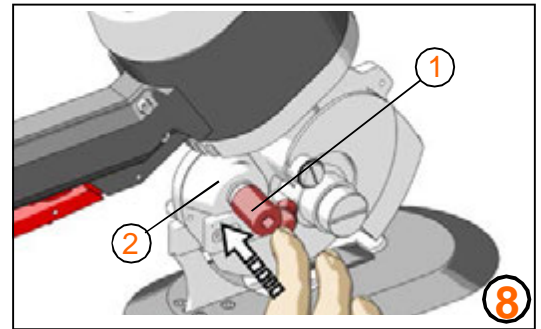

13. LUBRIFICATION

Toutes les 3-4 heures d'emploi de la machine il faut lubrifier le couple d'engrenages. Pour effectuer cette opération, enlever le bouchon de protection "A" placé sur le support moteur de la coupeuse de banc et le remplir avec la graisse lubrifiante Rasor. Revisser le bouchon "A" pour peu de tours. Toutes les 2-3 heures d'emploi de la machine visser de quelques tours le bouchon "A" (voir figure 10).

ATTENTION



La lame ne doit jamais être sale de graisse ou d'huile.

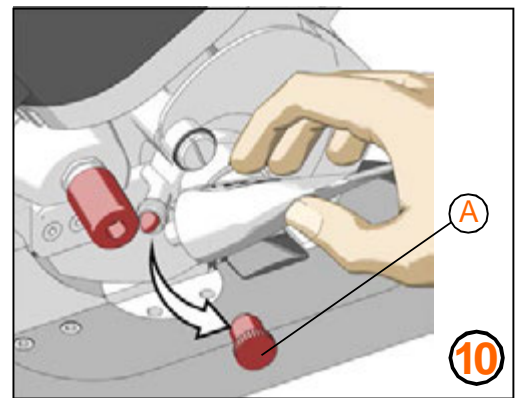

14. REMPLACEMENT DES BALAIS MOTEUR

Les balais moteur usés peuvent provoquer des mal fonctionnements de la coupeuse (démarrage manqué, démarrage par intermittence, etc.) et il faut donc en vérifier l'usure périodiquement. Ouvrir la couverture moteur en dévissant les 4 vis "4" placées sur la tête de la coupeuse (voir figure 11). A l'aide d'un tournevis plat enlever les contacts métalliques qui ferment les balais (voir figure 12). Extraire les balais et en vérifier l'usure: si la graphite a une longueur inférieure à 15 mm ou elle présente des irrégularités, la remplacer (voir figure 13). Fermer les contacts métalliques en s'assurant que ces derniers adhèrent bien à la partie métallique du balai. Enfin, fermer la couverture moteur.

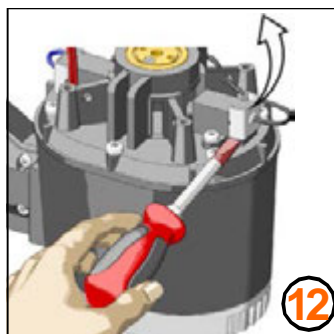
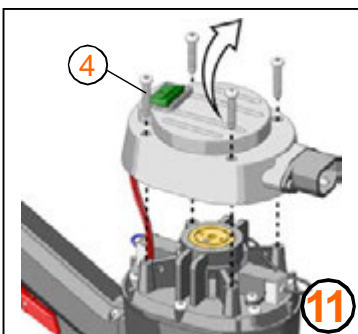

15. REMPLACEMENT DE LA LAME

Au cas où la lame ne réussirait plus à couper (même après avoir répété plusieurs fois l'opération d'affûtage) il faut la remplacer. Pour effectuer cette opération, utiliser la clé papillon "1" et la pointe d'arrêt de la lame "3" (indiqués dans la figure 14).

Pour la remplacer suivre les instructions ci-dessous:

- 1) Mettre les gants de protection conformément au Décret Législatif 242 du 19 mars 1996 (emploi des dispositifs de protection individuelle);
- 2) Enlever la protection fixe de sécurité postérieure "A" (voir figure 15) en dévissant les trois vis cruciformes "C", "D" et "E" à l'aide du tournevis spécial (non fourni par le constructeur) et en enlevant la rondelle "E" comme indiqué dans la figure 16.
- 3) Extraire la protection mobile de sécurité antérieure "B" (voir figure 15) en dévissant le pivot "F" et en enlevant les deux rondelles "G" comme indiqué dans la figure 16.
- 4) Insérer la pointe "3" (voir figure 14) dans le trou "H", afin de pouvoir bloquer la lame (le trou sur la lame doit coïncider avec celui sur la structure).
- 5) Utiliser la clé papillon "1" pour dévisser l'écrou "L" et enlever la lame "M" (voir figure 17).
- 6) Remplacer la lame usée avec une lame nouvelle "2", en faisant attention à centrer la lame sur l'arbre, en position correcte, et en se rappelant de l'assembler avec le côté avec l'inscription RASOR vers l'extérieur de la coupeuse de banc.
- 6) Réassembler tout l'ensemble et effectuer l'affûtage.

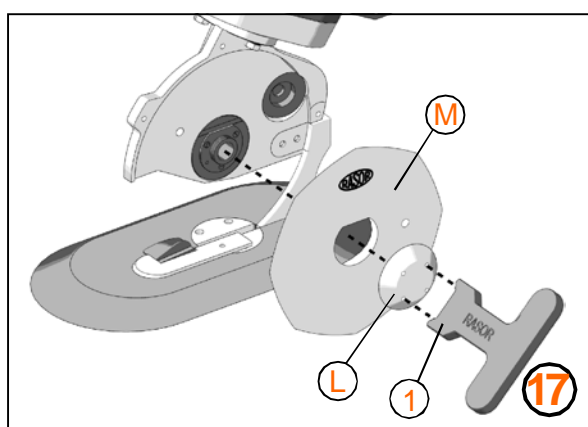
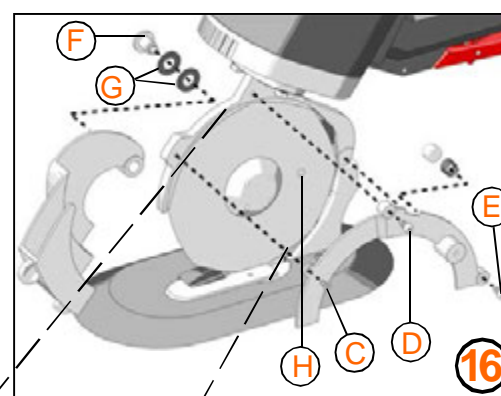
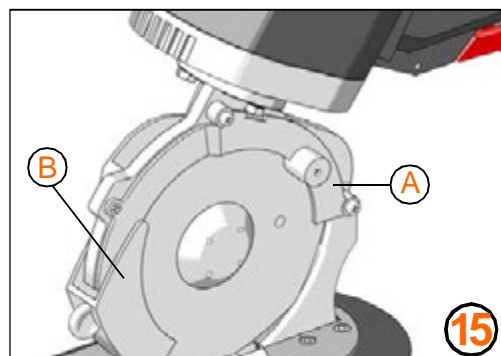
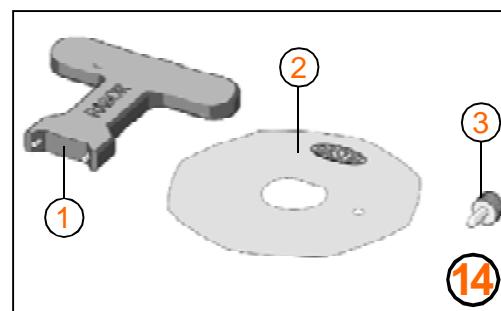

16. RESOLUTION DES PROBLEMES

✗ PROBLEME

➔ SOLUTION

Le tissu n'est pas coupé ou il s'encastre entre la lame et la contre-lame

Vérifier que la lame et la contre-lame soient en contact

Vérifier le type de tissu

Affûter la lame

Vérifier l'épaisseur du tissu

Vérifier la compatibilité entre lame et tissu

Vérifier que le moteur tourne correctement

Réduire la vitesse d'avancement

Vérifier l'intégrité de la contre-lame

La coupeuse est bruyante

Effectuer la lubrification

Désassembler la lame et enlever les résidus de matériel

Vérifier l'usure du couple d'engrenages

La coupeuse démarre lentement, fonctionne par intermittence ou ne démarre pas du tout

Remplacer le fusible de protection

Contrôler les connexions électriques

Contrôler les balais du moteur

Contrôler le câble d'alimentation

17. LISTE DES PIECES DE RECHANGE / VUE ECLATEE

| CODE | DESCRIPTION | CODE | DESCRIPTION | CODE | DESCRIPTION | CODE | DESCRIPTION |
|----------------|---|-------------|--|-----------|---|-------------|---|
| 12SHSS | LAME 8-COTES Ø 120 mm, ACIER H.S.S. | SW121900 | COUVERCLE MOTEUR INFERIEUR | SW127500 | LAME 8-COTES Ø 120 mm, ACIER H.S.S. | T 102900 | INTERRUPTEUR POIGNEE AVEC LUMIERE, TYPE VIEUX |
| SW104102 | FEUTRE GRAISSEUR | SW122000 | COUVERCLE MOTEUR SUPERIEUR | SW127501 | FEUTRE GRAISSEUR | T 102902 | BOUTON POIGNEE, TYPE VIEUX |
| SW104103 | RESSORT FEUTRE GRAISSEUR | SW1229M | CIRCUIT ELECTRONIQUE D'ALIMENTATION (AVEC FUSIBLE) | SW127600 | RESSORT FEUTRE GRAISSEUR | T 102903 | BOUTON POUR LEVIER |
| SW107101 | PIED DE COMPLEMENT | SW123800 | MONTANT EN ACIER | SW127700 | PIED DE COMPLEMENT | T 102904 | INTERRUPTEUR COUVERTURE SANS LUMIERE |
| SW107701 | VIS DE FIX. RESSORT CONTRE-LAME | SW123900 | VIS DE FIXAT. MONTANT | SW127800 | VIS DE FIX. RESSORT CONTRE-LAME | T 102904L | INTERRUPTEUR COUVERTURE AVEC LUMIERE |
| SW1078M | SECTEUR DE COMPLEMENT | SW124000 | VIT DE SUPPORT MONTANT | SW128600 | SETTORE DI COMPLEMENTO | T 102906 | PIVOT DE FIXATION LEVIER ET CLIQUET |
| SW107900 | VIS FIX. PORTE CONTRE-LAME | SW124100 | PROTECTION FIXE POSTERIEURE | SW1286CPL | VIS FIX. PORTE CONTRE-LAME | T 102908 | LEVIER INTERRUPTEUR |
| SW108000 | PORTE CONTRE-LAME | SW124101 | VIS 3x10 MA FIXATION CARTER POSTERIEUR | T 100102 | PORTE CONTRE-LAME | T 102908CPL | LEVIER COMPLET |
| SW108100 | CONTRE-LAME EN WIDIA | SW124102 | VIS 3x5 MA FIXATION CARTER POSTERIEUR | T 100200 | CONTRE-LAME EN WIDIA | T 102909 | CLIQUET POUR LEVIER |
| SW108200 | VIS DE FIXATION CONTRE-LAME | SW1241CPL | SET PROTECTION POSTERIEURE | T 100201 | VIS DE FIXATION CONTRE-LAME | T 102910 | RESSORT CLIQUET |
| SW108700 | PIVOT EN EMERI | SW124400 | CARTER PROTECTION ANTERIEURE | T 100300 | PIVOT EN EMERI | T1029F31 | FUSIBLE 3.15 A POUR LE CIRCUIT D'ALIMENTATION |
| SW108800 | RESSORT EN EMERI Ø 11 mm | SW124402 | VIS DE FIXATION PROTECTION ANTERIEURE | T 100600 | RESSORT EN EMERI Ø 11 mm | T 103000 | VIS DE FIXATION INTERR./BOUTON POIGNEE |
| SW108900 | DOUILLE AFFUTEUSE | SW1244CPL | SET PROTECTION ANTERIEURE | T 100700 | DOUILLE AFFUTEUSE | T 104700 | COUVERTURE GRAISSEUR |
| SW109000 | RESSORT EN EMERI Ø 6 mm | SW1255M | SUPPORT MOTEUR COMPLET | T 100800 | RESSORT EN EMERI Ø 6 mm | T 104800 | GRAISSEUR |
| SW109100 | COUVERCLE EN EMERI | SW125600 | FEUTRE SOUS-LAME | T 100900 | COUVERCLE EN EMERI | T 105200 | BOULON DE FIXATION SUPPORT MOTEUR |
| SW109200 | VIS DE FIXATION COUVERCLE EN EMERI | SW126101 | PIVOT GUIDE-LAME SERIE >2001 | T 101500 | VIS DE FIXATION COUVERCLE EN EMERI | T 105300 | RONDELLE DECARTEMENT |
| SW109300 | RONDELLE | SW126102 | GOUPILLE DE REFERENCE | T 101801 | RONDELLE | T 106400 | PIVOT COUSSINET |
| SW120400 | REGLAGE COUSSINET MOTEUR | SW126103 | VIS DE FIXATION COURONNE ENGRENAGE | T 102001 | REGLAGE COUSSINET MOTEUR | T 106800 | VIS DE FIXATION ROULEAU |
| SW120500 | COUPLE ANNEAUX ONDULES BUTEE | SW126201-1P | COURONNE ENGRENAGE | T 102100 | COUPLE ANNEAUX ONDULES BUTEE | T 107000 | VIS DE FIXATION PLATE-FORME |
| SW121000 | COUSSINET MOTEUR L9 | SW126300 | COLLIER DE FIXATION LAME | T 102200L | COUSSINET MOTEUR L9 | T 107500 | CLE ASSEMBLAGE / DESASSEMBLAGE LAME |
| SW121200 | RONDELLE PROTECTION GRAISSE | SW126500 | COUSSINET A ROULEAUX PLATE-FORME | T 102201 | RONDELLE PROTECTION GRAISSE | T 107600 | POINÇON DE BLOCAGE LAME |
| SW1213P | INDUIT COMPLET 220 V - 350 W | SW126501 | RONDELLE COUSSINET | T 102300L | INDUIT COMPLET 220 V - 350 W | T 107900 | GRAISSE LUBRIFIANTE |
| SW121600 | COUSSINET MOTEUR L12 | SW1265CPL | SET ROULEAU DE GLISSEMENT | T 102400 | COUSSINET MOTEUR L12 | T104501 | COUPLE RONDELLES BOMBES |
| SW121700 | ANNEAU ELASTIQUE | SW127201 | COUSSINET ENGRENAGE R6 | T 102701 | ANNEAU ELASTIQUE | T105400 | DOUILLE ANTI-FRICTION |
| SW121800-1P | VIS SANS FIN - MOD. 1,25 1P | SW1274M | PLATE-FORME SIMPLE | T 102702 | VIS SANS FIN - MOD. 1,25 1P | T107000 | VIS DE FIXATION PLATE-FORME ET SECTEUR |
| SW121801CPL-1P | COUPLE ENGRENAGES COMPLET -MOD. 1,25 1P | SW1274MCPL | PLATE-FORME COMPLETE | T 1027CPL | COUPLE ENGRENAGES COMPLET -MOD. 1,25 1P | | |

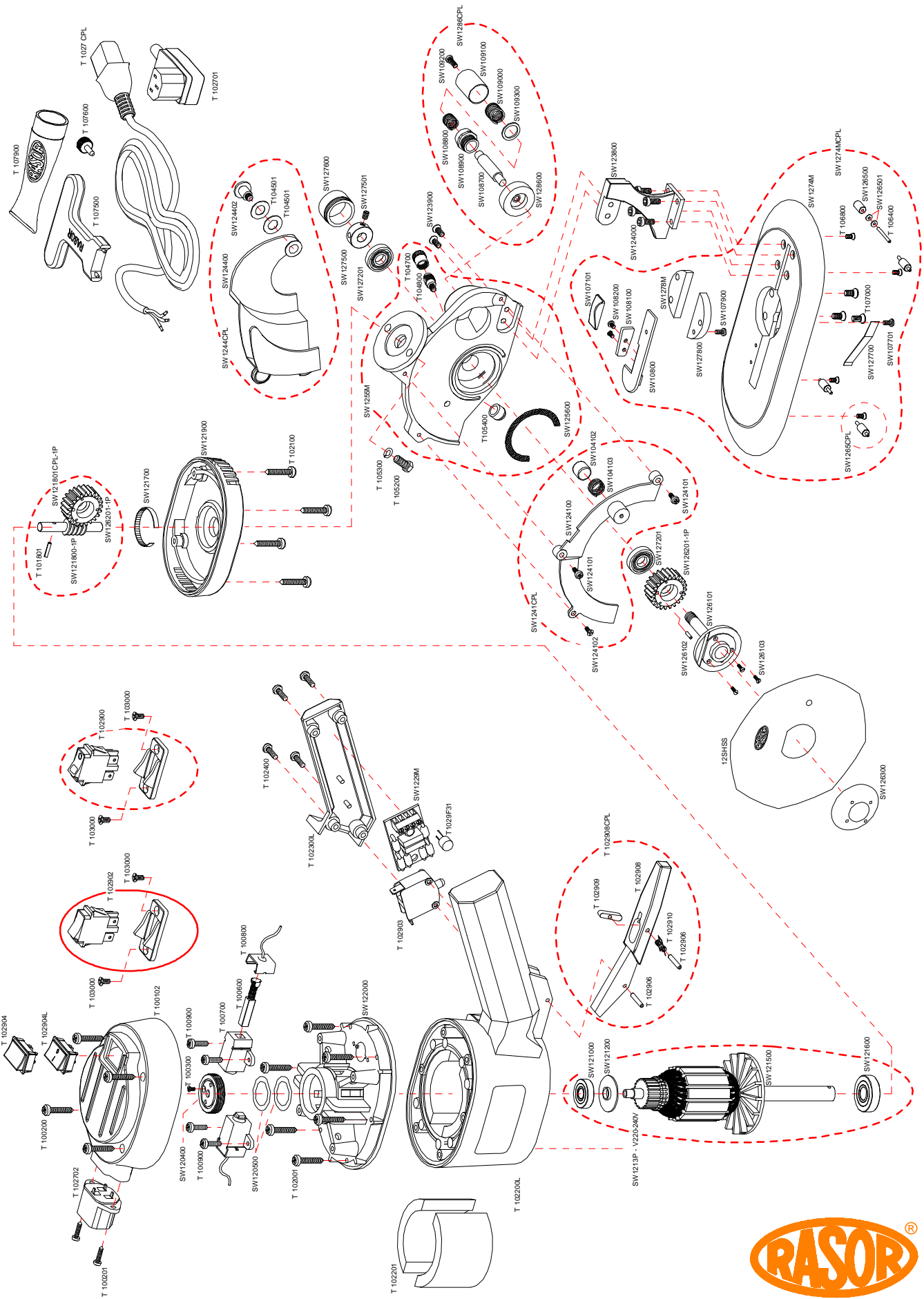

GARANTIE

Sauf accords écrits différents, la Société Rasor® Elettromeccanica S.r.l. garantit ses coupeuses de banc pour une durée de 12 mois à partir de la date indiquée à la dernière page de ce manuel.

La garantie couvre le remplacement ou la réparation gratuite des composants de l'appareillage contre tout défaut d'origine reconnu suite à un vice de fabrication et de matériel, exclusivement au soin et dans l'usine de la Rasor® Elettromeccanica S.r.l.

Le matériel à réparer sera envoyé en PORT PAYE.

La réparation effectuée, le dispositif sera renvoyé au client en PORT DU.

La garantie ne prévoit ni l'intervention du personnel de la Société sur le site d'emploi de la coupeuse de banc, ni son démontage de l'installation.

Au cas où il serait nécessaire d'envoyer, pour des raisons pratiques, un des nos techniciens, la main d'oeuvre, le transfert éventuel et le déplacement seront aux frais de l'acheteur suivant les tarifs courants.

La garantie ne s'applique pas aux défaillances causées par:

- ☞ utilisation impropre ou installation incorrecte;
- ☞ causes externes;
- ☞ négligence ou faute d'entretien;
- ☞ les lames et les produits d'usure normale.

LA GARANTIE EST ANNULEE:

- ☞ en cas de retard dans les paiements ou d'autres inexécutions de contrat;
- ☞ en cas de réparations ou modifications non autorisées par Rasor® Elettromeccanica S.r.l.;
- ☞ au cas où le numéro de série serait endommagé ou raturé;
- ☞ au cas où le dommage serait déterminé par utilisation impropre ou fonctionnement anormal, négligence, coups, chutes et d'autres causes qui ne concernent pas les conditions normales d'utilisation;
- ☞ au cas où l'appareillage serait démonté, endommagé ou réparé par du personnel non autorisé par Rasor® Elettromeccanica S.r.l.;
- ☞ au cas où les coupeuses de banc seraient employés pour des buts différents de ceux qui sont indiqués dans ce manuel d'instructions.

Les réparations effectuées en garantie n'interrompent pas la garantie elle-même.

Toute controverse sera débattue dans le tribunal de Milan.

Nous vous remercions préalablement pour l'attention que vous prêterez à ce manuel; nous vous invitons en outre à nous signaler toute suggestion que vous jugerez nécessaire afin de le rendre le plus complet possible.

DECLARATION DE CONFORMITE



Nous déclarons sous notre responsabilité que le dispositif indiqué ci-dessous est complètement conforme aux conditions requises de la Directive Machines 2006/42/CE, Compatibilité Electromagnétique CEE 89/336 et CEI EN 60204-1, directive 2002/44/CE (Décret Législatif 187 du 19/08/2005) et aux normes techniques UNI EN 414:2002, UNI EN ISO 12100-1:2005 et UNI EN ISO 12100-2:2005.

Les essais de bruit ont été effectués en conformité avec la Norme UNI EN ISO 11202.

La coupeuse de banc SW12M a été réalisée en conformité avec le code de bonne pratique.

Nous déclarons aussi que le produit en question est conforme à la norme en vigueur en matière de sécurité et d'hygiène du travail applicable au matériel lui-même aux termes du Décret Législatif n°81/08, alors qu'il ne fait pas partie des produits indiqués dans l'annexe IV de l'art.4, alinéa 1, lettre a), Loi N° 459 du 24 juillet 1996.

1. Catégorie: **COUPEUSE DE BANC**
2. Constructeur: **RASOR®ELETTROMECCANICA S.R.L.**
3. Type: **SW12M**
4. Numéro de série:
5. Année de fabrication:
6. Pays de fabrication: **ITALIE**
7. Données supplémentaires:

Date:

Echéance garantie:

12 mois date facture ou ticket de caisse

RASOR ELETTROMECCANICA S.R.L.
CUTTING EQUIPMENTS

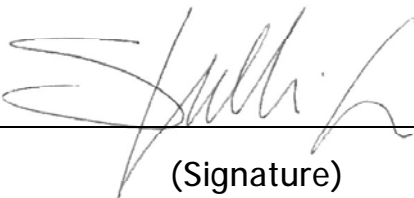

(Signature)



Revendeur autorisé
(Cachet)